

FOREMOST®

STEP-BY-STEP
ILLUSTRATED

Instructions

ILLUSTRÉES
ÉTAPE PAR ÉTAPE

CHAPLIN - TL-6132-EWL & TL-6132-RWL

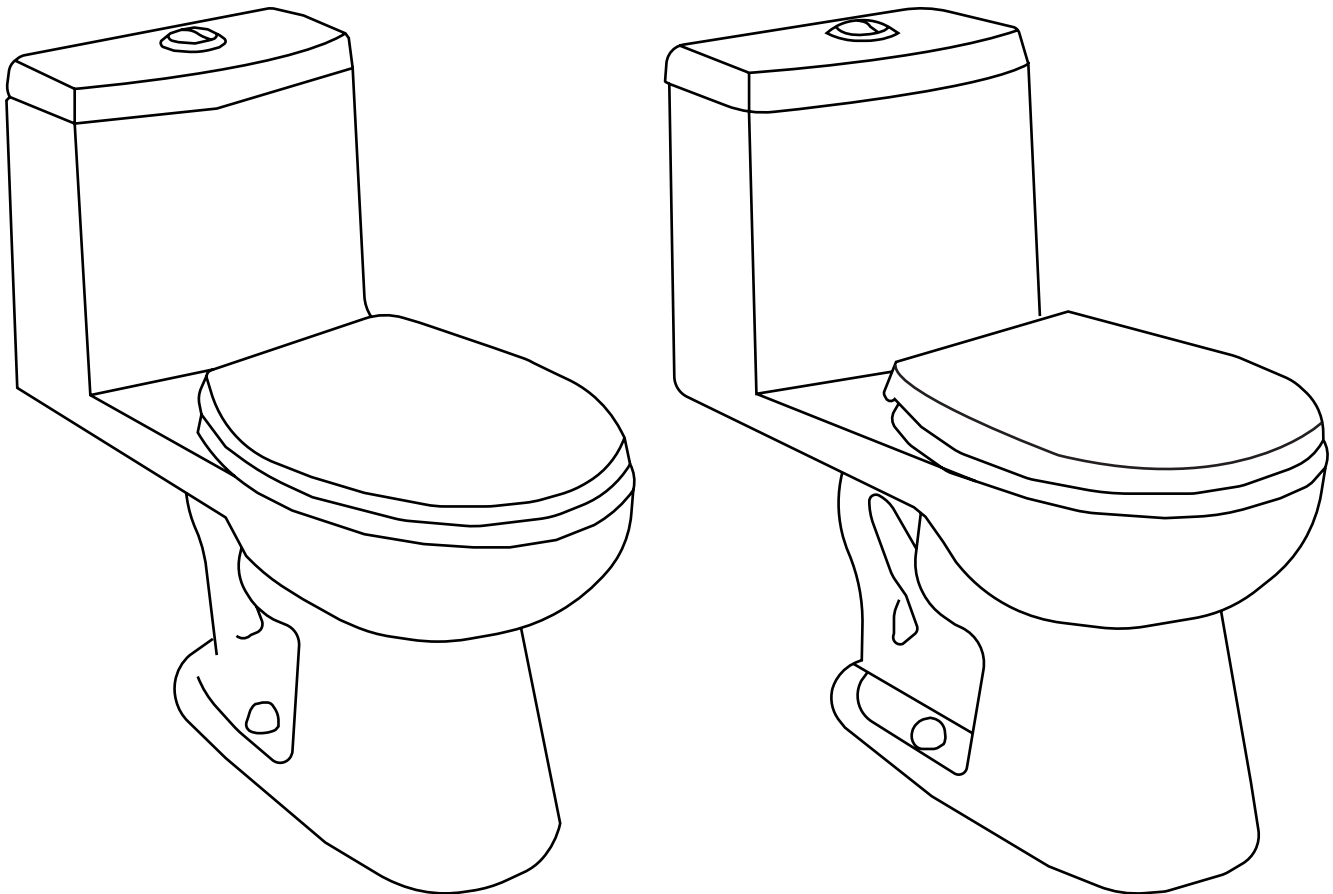

FOREMOST®

STEP-BY-STEP
ILLUSTRATED

Instructions

ILLUSTRÉES
ÉTAPE PAR ÉTAPE

CHAPLIN - TL-6132-EWL & TL-6132-RWL

HARDWARE & PARTS LIST / LISTE DE QUINCAILLERIE ET PIÈCES

QTY

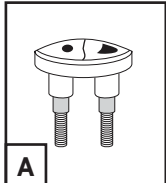

A

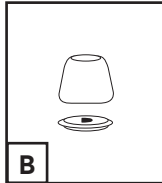

B

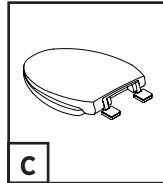

C

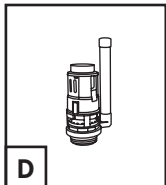

D

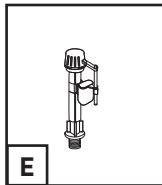

E

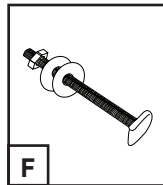

F

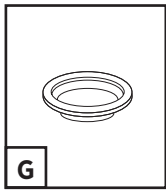

G

A Complete Push Button / *Bouton-poussoir complet*

x1

B Plastic Cap Cover & Washers / *Rondelles et capuchons en plastique*

x2

C Smooth Close Plastic Toilet Seat / *Siège de toilette plastique à fermeture lente*

x1

D Complete Flush Valve with Flapper / *Robinet de chasse complet avec clapet*

x1

E Complete Fill Valve with Float / *Robinet de remplissage complet avec flotteur*

x1

F Floor Bolts Kit / *Kit de boulons à plancher*

x2

G Sealing Ring (11/16" Wax) / *Anneau d'étanchéité (11/16 po en cire)*

x1

• Please confirm that all articles in the package are complete. If any of parts are missing, please contact our customer service department at **1-888-256-7551 Canada or 1-888-620-3667 USA**

TOOLS & MATERIALS REQUIRED



FLOOR FLANGE / *BRIDE DE FIXATION*



WATER SUPPLY KIT / *NÉCESSAIRE D'ARRIVÉE D'EAU*



ADJUSTABLE WRENCH / *CLÉ À MOLETTE*



FLATHEAD SCREWDRIVER / *TOURNEVIS À LAME PLATE*



LEVEL / *NIVEAU*



NUT DRIVER OR SOCKET SET / *TOURNEVIS À DOUILLE OU JEU DE DOUILLES*



PUTTY KNIFE / *COUTEAU À MASTIC*



TAPE MEASURE / *RUBAN À MESURER*

REMOVING YOUR OLD TOILET / DÉMONTAGE DE LA TOILETTE USAGÉE

1

Turn off the water supply.

Fermez l'arrivée d'eau.

2

Flush the toilet to empty the tank. Remove any water left in the tank or bowl.

Actionnez la chasse d'eau pour vider le réservoir. Videz la cuvette ou dans le réservoir.

FOREMOST®

STEP-BY-STEP
ILLUSTRATED

Instructions

ILLUSTRÉES
ÉTAPE PAR ÉTAPE

CHAPLIN - TL-6132-EWL & TL-6132-RWL

REMOVING YOUR OLD TOILET / DÉMONTAGE DE LA TOILETTE USAGÉE

3 Disconnect the supply line from the tank.

Démontez la conduite d'arrivée du réservoir.

4 Remove decorative caps. Unscrew nuts that attach the toilet to the floor.

Enlevez les capuchons décoratifs. Dévissez les écrous qui fixent la cuvette au plancher.

5 Remove toilet.

Enlevez la toilette.

INSTALLATION PROCEDURE / INSTRUCTIONS D'INSTALLATION

1 Make sure the water supply valve is shut off before installation.

Assurez-vous que le robinet d'arrivée est bien fermé avant de procéder.

2 Remove old closet bolts from closet flange. Clean any old wax, putty, etc. from base area.

Enlevez les vieux boulons de cuvette de la bride de fixation. Débarrassez la bride et le plancher de toute trace de cire, de mastic, de saleté.

3 Install new closet bolts into closet flange (**FIG 1**). You can pre-cut the closet bolts to the desired length to put on the bolt cap by doing the following: Temporarily install closet bolts and set the toilet and place the washers and nuts onto the bolts. Then mark the length needed. Take toilet out of the place and remove the closet bolts. Cut the closet bolts to the length and then turn the toilet on the side onto a soft surface to avoid scratches on the finish.

*Introduisez les boulons de cuvette neufs dans la bride de fixation. (**FIG 1**). Les boulons de cuvette peuvent être coupés au préalable à la longueur voulue, de la façon suivante. Posez temporairement les boulons de cuvette, déposez la cuvette dessus, puis mettez les rondelles et les écrous sur les boulons. Marquez la longueur voulue. Enlevez la cuvette et les boulons. Coupez les boulons à la longueur désirée et déposez la toilette à l'envers, de préférence sur une surface douce afin d'éviter les éraflures sur le fini.*

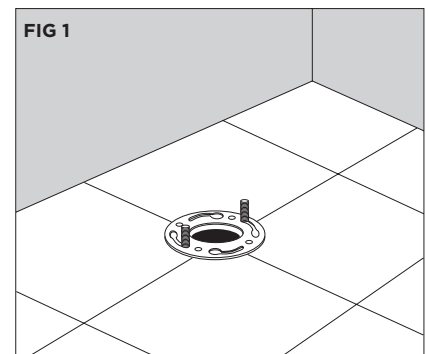

FOREMOST®

STEP-BY-STEP
ILLUSTRATED

Instructions

ILLUSTRÉES
ÉTAPE PAR ÉTAPE

CHAPLIN - TL-6132-EWL & TL-6132-RWL

INSTALLATION PROCEDURE / INSTRUCTIONS D'INSTALLATION

4

Place a new wax ring around the waste flange of the toilet bowl (FIG 2).

Mettez un nouvel anneau de cire sur la bride de vidage de la cuvette (FIG 2).

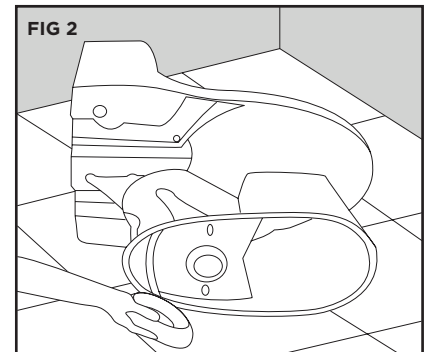

5

Lower the toilet onto the floor bolts, so the bolts project through the mounting holes in base of toilet (FIG 3). Using a rocking motion, press the bowl down to position the toilet onto the flange.

Déposez la cuvette sur les boulons de plancher de façon à ce que les boulons sortent des trous de fixation situés sur la base de la cuvette (FIG 3). D'un mouvement de va-et-vient, faites délicatement basculer la cuvette pour la placer sur la bride de fixation.

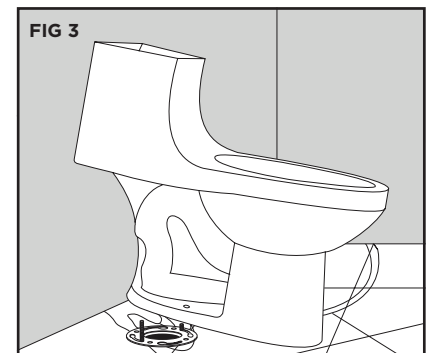

6

Install plastic cap washers, followed by metal washers and nuts, onto the closet-bolts (FIG 4). Tighten the bolts alternatively until toilet is firmly seated on the floor. Finally install the plastic floor bolts cap cover.

Caution: Do not overtighten nuts, severe damage may occur.

Posez tour à tour les rondelles de capuchons en plastique, les rondelles métalliques et les écrous sur les boulons de cuvette (FIG 4). Serrez les boulons en alternant jusqu'à ce que la cuvette soit solidement fixée au plancher.

Mise en garde : Serrer excessivement les écrous pourrait causer des dommages graves.

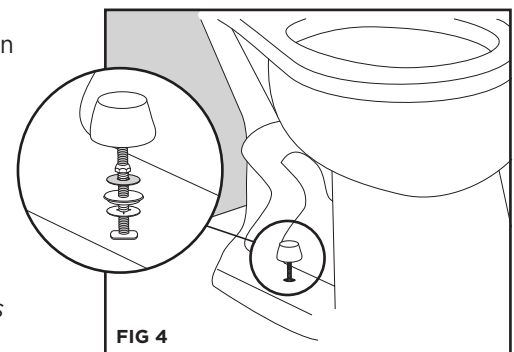

FOREMOST®

STEP-BY-STEP
ILLUSTRATED

Instructions

ILLUSTRÉES
ÉTAPE PAR ÉTAPE

CHAPLIN - TL-6132-EWL & TL-6132-RWL

INSTALLATION PROCEDURE / INSTRUCTIONS D'INSTALLATION

- 7** Connect water supply line (new or existing) between shutoff valve and tank inlet water fitting. Tighten coupling nuts securely.

Raccordez le tuyau d'alimentation d'eau (nouvel ou existant) entre la soupape d'arrêt et le raccord d'entrée d'eau du réservoir. Resserrez les écrous de couplage.

- 8** Turn on supply valve and allow tank to fill until float rises to shut-off position. Check for leakage at fittings, and tighten or correct as needed.

Ouvrir la soupape d'alimentation et laisser le réservoir se remplir jusqu'à ce que le flotteur monte à la position fermé. Vérifiez les fuites aux raccords, resserrez ou corrigez si nécessaire.

TOILET SEAT INSTALLATION | INSTALLATION DU SIÈGE DE TOILETTE

- 1** Place the seat on the toilet, aligning the holes of the seat with the holes in the back of the toilet bowl (FIG 5). Secure nut from the bottom of toilet, use a regular screwdriver to tighten to fit.

CAUTION: DO NOT OVERTIGHTEN THE SCREW AS IT MAY CAUSE DAMAGE.

Placez le siège sur la toilette en alignant les trous du siège sur ceux situés à l'arrière de la cuvette.

Utilisez un tournevis pour fixer l'écrou en bas de la toilette.

MISE EN GARDE : NE SERREZ PAS EXCESSIVEMENT LA VIS, CELA POURRAIT ENDOMMAGER LE SIÈGE.

FIG 5

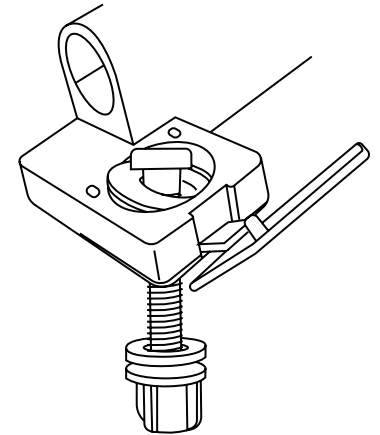

FOREMOST®

STEP-BY-STEP
ILLUSTRATED

Instructions

ILLUSTRÉES
ÉTAPE PAR ÉTAPE

CHAPLIN - TL-6132-EWL & TL-6132-RWL

TOILET SEAT INSTALLATION | INSTALLATION DU SIÈGE DE TOILETTE

- 2** Push the decorative cap down.

Rabattez les capuchons décoratifs.

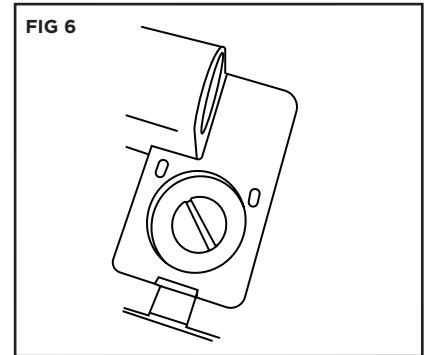

INSTALLING YOUR PUSH BUTTON | LEVIER DE BOUTON-POUSSOIR COMPLET

- 1** Unscrew the tightening nut which is attached to the push button mechanism.

Dévissez l'écrou de serrage qui est attaché au mécanisme bouton-poussoir.

- 2** Insert the push button body through the tank lid hole. Tighten with the large nut supplied (FIG 8).

Inérer le corps du bouton -poussoir dans le trou situé sur le couvercle du réservoir. Serrez avec le gros écrou fourni (FIG 8).

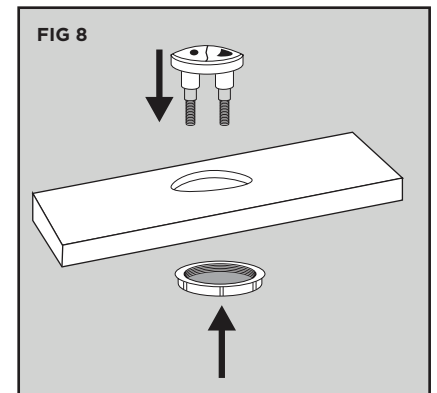

FOREMOST®

STEP-BY-STEP
ILLUSTRATED

Instructions

ILLUSTRÉES
ÉTAPE PAR ÉTAPE

CHAPLIN - TL-6132-EWL & TL-6132-RWL

INSTALLING YOUR PUSH BUTTON | *LEVIER DE BOUTON-POUSSOIR COMPLET*

3

Adjust threaded rods using locknuts so that the rods are positioned just over and slightly touching the top of the half flush and full flush mechanism. Note that the half flush is a green tab and the full flush is white tab (FIG 9).

Note: All Foremost toilets come preset and do not need to be adjusted.

Ajustez les tiges filetées à l'aide des contre-écrous de sorte que les tiges touchent le dessus du mécanisme à double action. Notez que le mécanisme à action réduite est l'étiquette verte et mécanisme à pleine action est l'étiquette blanche (FIG 9).

Notez bien : *Toute les toilettes Foremost arrivent prédéfinie et n'ont aucun besoin d'ajustement.*

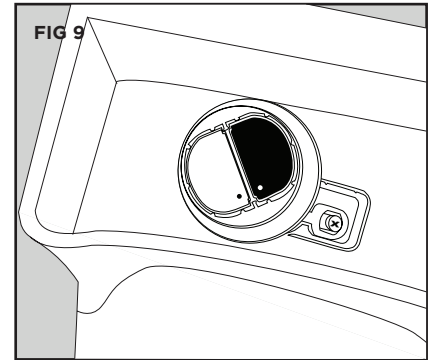

4

Connect water supply line (new or existing) between shutoff valve and tank inlet water fitting. Tighten coupling nuts securely.

Raccordez le tuyau d'alimentation d'eau (nouvel ou existant) entre la soupape d'arrêt et le raccord d'entrée d'eau du réservoir. Resserrez les écrous de couplage.

5

Turn on supply valve and allow tank to fill until float rises to shutoff position. check for leakage at fittings, tighten or correct as needed.

Ouvrir la soupape d'alimentation et laisser le réservoir se remplir jusqu'à ce que le flotteur monte à la position fermé. Vérifiez les fuites aux raccords, resserrez ou corrigez si nécessaire.

FOREMOST®

LIMITED WARRANTY

Foremost® warrant its products to be free from defects in material or workmanship for **5 years** (Vitreous China) and **1 year** (Parts and Fittings) from the date of purchase of the product by the original purchaser. If inspection of this plumbing product, within **5 years** (china product) or **1 year** (parts and fittings) after its initial purchase, confirms that it is defective in materials or workmanship, Foremost will repair or at its option, exchange the product for a similar model. Foremost® provides no warranties or guarantees beyond those in this Limited Foremost® Warranty.

This limited warranty applies only to the original purchaser and installation of these products. All for de-installation and re-installation and transportation costs or charges incidental to warranty services are to be borne by the owner. In no event will Foremost® be liable for the cost of repair or replacement of any installation materials, including but not limited to, tiles, marble etc. Foremost® will not be responsible for and this warranty does not cover and specifically excludes any liability to the purchaser or any third party for consequential or incidental damages, all of which are hereby expressly disclaimed, or the extension beyond the duration of this warranty of any implied warranties, including those of merchantability or fitness for an intended purpose.

This warranty does not apply to local building code compliance. Since local building codes vary considerably, the purchaser of this product should check with a local building or plumbing contractor to insure local code compliance before installation. Foremost® shall not be responsible or liable for any failure or damage to its toilet tank trim, plumbing fittings, or china products caused by the use of either chloramines or high concentration of chlorine, lime/iron sediments and/or other minerals not removed from public water during the treatment of public water supplies or caused by toilet tank type cleaners containing chlorine, calcium hypochlorite, and / or other chemicals.

This warranty is void if the product has been moved from its initial place of installation; if it has been subjected to faulty maintenance, abuse, misuse, accident or other damages; if it was not installed in accordance with Foremost's instructions; or if it has been modified in a manner inconsistent with the product as shipped by Foremost®.

Note: Some states or provinces do not allow the limitations on an implied warranty, and some states/provinces do not allow exclusions or limitations regarding incidental or consequential damages, so the above limitations may not apply to you. This warranty gives you specific legal rights, and you may have other rights, which vary from state to state or province to province. No person is authorized to change, add to, or creates any warranty or obligation other than that set forth herein.

**To obtain warranty service or product information call Customer Relations Department
Warranty Service Group
1-888-620-3667 (USA) or 1-888-256-7551 (Canada)**

**Email us: foremostcanada@foremostgroups.com or
Visit our Parts website: www.foremostparts.com**

This warranty gives the original purchaser of this product specific legal right, which may vary from state to state or from province to province. In some states or provinces, the exclusion or limitation of incidental or consequential damages is not allowed, so those exclusions may not apply to you.

GARANTIE RESTREINTE

ForemostMD garantit que ses produits ne comportent aucun défaut dans le matériel ou la qualité de l'exécution pour une période de **5 ans** (porcelaine vitrifiée) et **1 an** (pièces et accessoires) à compter de la date d'achat du produit par le premier acheteur.

Dans l'éventualité, où une inspection de ce produit de plomberie, en l'espace de **5 ans** (porcelaine vitrifiée) ou **1 an** (pièces et accessoires), suivant la date initiale d'achat, démontre qu'il y a un défaut dans le matériel ou la qualité de l'exécution, Foremost's engage à réparer ou selon son choix, remplacer le produit par un produit similaire. ForemostMD n'offre aucune couverture ou garantie autres que celles définies dans cette garantie restreinte ForemostMD.

Cette garantie restreinte s'applique uniquement au premier acheteur et à l'installation de ces produits. Tous les coûts reliés au démontage et à la réinstallation, les frais de transport ou coûts imprévus pour garantir les services, sont à la charge du premier acheteur. D'aucune façon, ForemostMD ne sera tenu responsable pour les frais de remplacement de tout matériel d'installation, incluant, mais ne se limitant pas aux tuiles, marbre, etc. ForemostMD n'est pas responsable pour et cette garantie ne couvre pas et exclut particulièrement, toute responsabilité envers l'acheteur ou tout autre tierce partie pour des dommages indirects ou imprévus qui par la présente, sont déchargés de toute responsabilité ou la prolongation, au-delà de la durée de cette garantie ou toute autre garantie implicite, incluant celle de qualité marchande ou raccorderie à des fins prévues.

Cette garantie ne s'applique pas au règlement des codes du bâtiment. Étant donné, que les codes du bâtiment varient de façon considérable, l'acheteur de ce produit doit s'assurer auprès d'un entrepreneur local ou en plomberie, de la conformité des règlements à respecter avant l'installation.

ForemostMD ne doit aucunement être tenu responsable pour toutes défaillances ou dommages au réservoir de toilette, raccords de plomberie, porcelaine vitrifiée, causés par l'utilisation, soit de chloramines ou une concentration élevée de chlore, sédiments ferrifères/chaux et/ou autres minéraux non retirés de l'eau publique, au cours du traitement de l'approvisionnement de l'eau publique. Ainsi, que traitement de l'approvisionnement de l'eau publique. Ainsi, que les dommages, causés par certains types de nettoyeurs pour réservoir de toilette, contenant du chlore, hypochlorite de calcium et/ou autres produits chimiques.

Cette garantie est nulle si le produit a été déplacé de son emplacement original ou sujet à un entretien défectueux, abus, mauvais usage, accident ou autres dommages. De même, si l'installation n'est pas conforme aux directives de ForemostMD ou si le produit a été modifié de façon incompatible avec le produit, tel qu'il a été livré par Foremost Groups, Inc.

REMARQUE: Certains états ou provinces n'accordent aucune restriction ou garantie implicite et certains états/ provinces n'accordent aucune exclusion ou restriction concernant les dommages indirects ou imprévus. Ainsi, les restrictions ci-dessus ne s'appliquent pas nécessairement à vous. Cette garantie vous donne des droits légaux particuliers et d'autres droits qui peuvent varier d'un état à l'autre ou d'une province à l'autre. Personne n'est autorisé à modifier, ajouter ou concevoir une responsabilité ou garantie autres que celles invoquées par la présente.

Pour obtenir une réparation en vertu de la garantie ou des renseignements, communiquez avec le Groupe de la garantie du Service à la clientèle au 1-888-620-3667 (USA) ou 1-888-256-7551 (Canada)

Envoyez - nous un courriel à foremostcanada@foremostgroups.com ou visitez notre site web de pièces à www.foremostparts.com

Cette garantie donne au consommateur qui a fait l'achat original de ce produit des droits légaux spécifiques qui peuvent varier de province en province et d'état en état. Dans les provinces et les états interdisant l'exclusion ou la limitation de dommages incidents ou indirects, ces exclusions pourraient ne pas s'appliquer.