

CRAFT + MAIN

INSTALLATION
AND USER GUIDE

GUIDE D'INSTALLATION ET
D'UTILISATION

TL-7249CE-WL

**Read all instructions carefully before proceeding.
Lisez toutes les instructions avec attention avant de continuer.**

**EZ FIX TWO PIECE TOILET
TOILETTE À DEUX PIÈCES 'EZ FIX'**

Model # / No. de Modèle :
TL-7249CE-WL

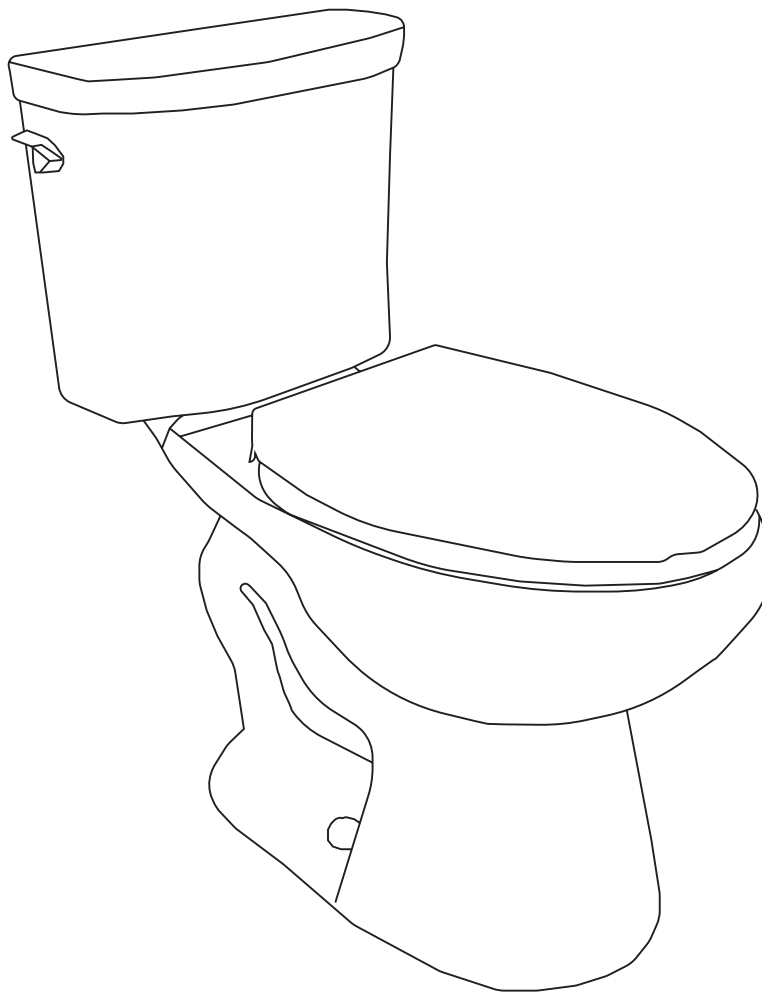

CRAFT + MAIN

INSTALLATION
AND USER GUIDE

GUIDE D'INSTALLATION ET
D'UTILISATION

TL-7249CE-WL

HARDWARE & PARTS LIST / LISTE DE QUINCAILLERIE ET PIÈCES

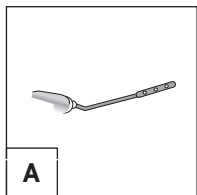

A

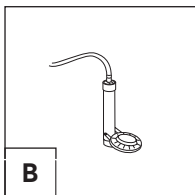

B

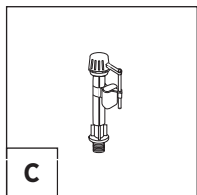

C

A Complete Lever / Levier complet	x1
B Complete Flush Valve with Flapper / Robinet de chasse complet avec clapet	x1
C Complete Fill Valve with Float / Robinet de remplissage complet avec flotteur	x1
D Rubber Bolt Washers / Rondelles de boulons en caoutchouc	x2
E Metal Washers / Rondelles en métal	x4
F Metal Tank Bolts / Boulons de réservoir en métal	x2
G Metal Nuts / Écrous en métal	x2
H Oval Washers / Rondelles ovales	x2
I Wing Nuts / Écrous à oreilles	x2
J Large Rubber Sealing Gasket / Gros joint d'étanchéité en caoutchouc	x1
K Plastic Cap Covers & Washers / Rondelles et capuchons en plastique	x2
L Floor Bolts Kit / Kit de boulons à plancher	x2
M Toilet Seat / Siège de toilette	x1
N Sealing Ring (11/16" Wax) / Anneau d'étanchéité (11/16 po en cire)	x1

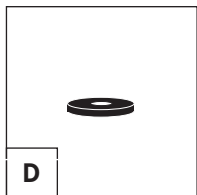

D

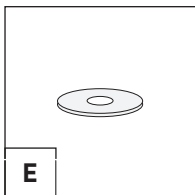

E

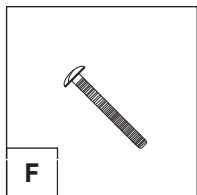

F

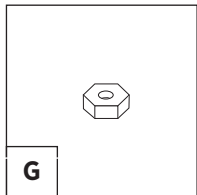

G

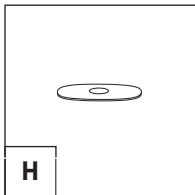

H

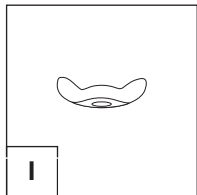

I

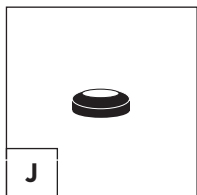

J

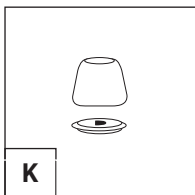

K

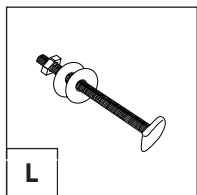

L

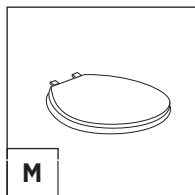

M

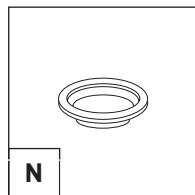

N

TOOLS & MATERIALS REQUIRED / OUTILS ET MATÉRIAUX NÉCESSAIRES



FLOOR FLANGE (MAY ALREADY BE
INSTALLED IF REPLACING EXISTING TOILET)
BRIDE DE FIXATION (DÉJÀ EN PLACE DANS
LE CAS DU REMPLACEMENT D'UNE TOILETTE)



WATER SUPPLY KIT (NOT NEEDED IF
REPLACING EXISTING TOILET)
NÉCESSAIRE D'ARRIVÉE D'EAU (DÉJÀ EN
PLACE DANS LE CAS DU REMPLACEMENT
D'UNE TOILETTE)



ADJUSTABLE WRENCH
CLÉ À MOLETTE



LEVEL
NIVEAU



PUTTY KNIFE
COUTEAU À MASTIC



FLATHEAD SCREWDRIVER
TOURNEVIS À LAME PLATE



NUT DRIVER OR SOCKET SET
TOURNEVIS À DOUILLE OU JEU DE DOUILLES



TAPE MEASURE
RUBAN À MESURER

Visit our website for video tutorials,
product knowledge and troubleshooting:
www.craftandmain.com/resources/videos/
www.craftandmain.ca/videos

New videos added regularly

Visit notre site web pour les dirigés,
connaissance des produits et dépannage en vidéo:
www.craftandmain.com/resources/videos/
www.craftandmain.ca/videos

Nouvelles vidéos ajoutées régulièrement

CRAFT + MAIN

INSTALLATION
AND USER GUIDE

GUIDE D'INSTALLATION ET
D'UTILISATION

TL-7249CE-WL

STEP 1 **REMOVING YOUR OLD TOILET** **ÉTAPE 1** **DÉMONTAGE DE LA TOILETTE USAGÉE**

Turn off the water supply.

Flush the toilet to empty the tank. Remove any water left in the tank or bowl.

Disconnect the supply line from the tank.

Remove decorative caps. Unscrew nuts that attach the toilet to the floor.

Remove toilet.

Fermez l'arrivée d'eau.

Actionnez la chasse d'eau pour vider le réservoir. Videz complètement l'eau qui reste dans la cuvette ou dans le réservoir.

Démontez la conduite d'arrivée du réservoir.

Enlevez les capuchons décoratifs. Dévissez les écrous qui fixent la cuvette au plancher.

Enlevez la toilette.

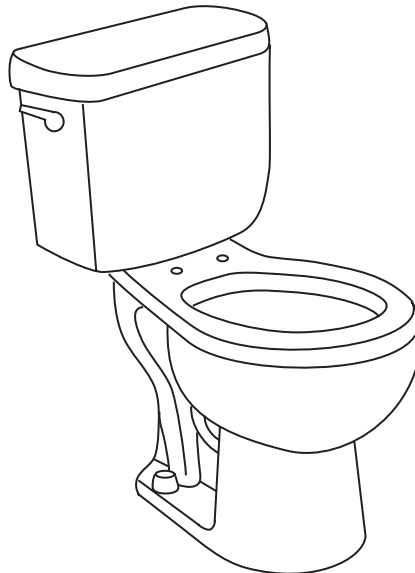

CRAFT + MAIN

INSTALLATION
AND USER GUIDE

GUIDE D'INSTALLATION ET
D'UTILISATION

TL-7249CE-WL

STEP 2 WATER SUPPLY VALVE IS SHUT OFF ÉTAPE 2 LE ROBINET D'ARRIVÉE EST BIEN FERMÉ

Make sure the water supply valve is shut off before installation

Assurez-vous que le robinet d'arrivée est bien fermé avant de procéder.

STEP 3 REMOVE OLD CLOSET BOLTS ÉTAPE 3 ENLEVEZ LES VIEUX BOULONS DE CUVETTE

Remove old closet bolts from closet flange. Clean any old wax, putty, etc. from base area.

Enlevez les vieux boulons de cuvette de la bride de fixation. Débarrassez la bride et le plancher de toute trace de cire, de mastic, de saleté.

STEP 4 Note: This toilet bowl is designed with a larger footprint to cover existing floor marks, and has an overall depth to fit in the space of an existing round front toilet. See figure below for dimensions. ÉTAPE 4

Remarque: Cette cuvette est conçue avec une plus grande empreinte pour couvrir les marques de sol existants, et a une profondeur totale pour tenir dans l'espace d'un tour existant toilettes à cuvette rond. Voir Figure 2 pour les dimensions.

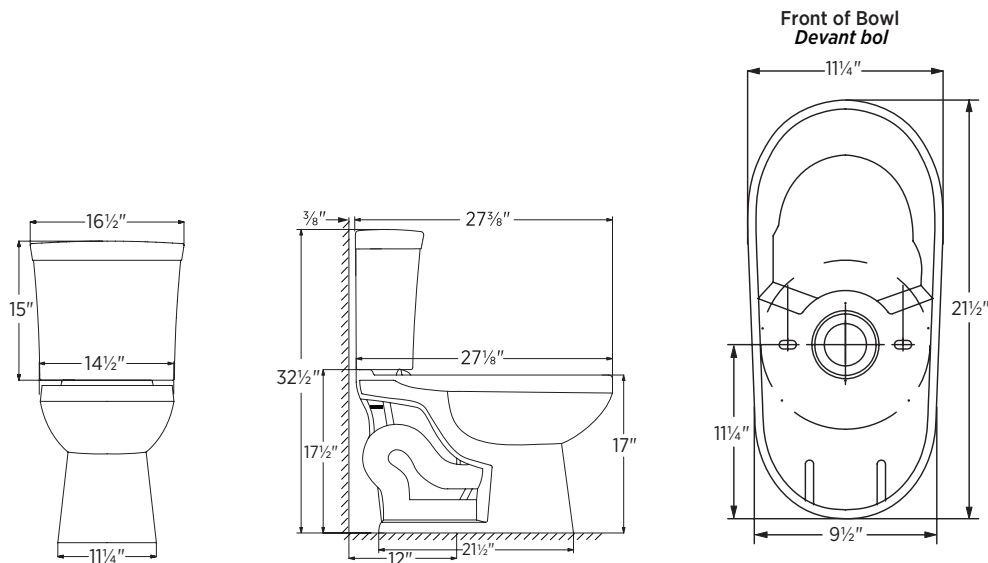

CRAFT + MAIN

INSTALLATION
AND USER GUIDE

GUIDE D'INSTALLATION ET
D'UTILISATION

TL-7249CE-WL

STEP 5 INSTALL NEW CLOSET BOLTS ÉTAPE 5 INTRODUISEZ LES BOULONS DE CUVETTE NEUFS

Install new closet bolts into closet flange. You can pre-cut the closet bolts to the desired length to put on the bolt cap by doing the following: Temporarily install closet bolts and set the toilet and place the washers and nuts onto the bolts. Then mark the length needed. Take toilet out of the place and remove the closet bolts. Cut the closet bolts to the length and then turn the toilet upside down onto a soft surface to avoid scratches on the finish.

Introduisez les boulons de cuvette neufs dans la bride de fixation. Les boulons de cuvette peuvent être coupés à la longueur voulue, de la façon suivante. Posez temporairement les boulons de cuvette, déposez la cuvette dessus, puis mettez les rondelles et les écrous sur les boulons. Marquez la longueur voulue. Enlevez la cuvette et les boulons. Coupez les boulons à la longueur désirée et déposez la toilette à l'envers, de préférence sur une surface douce afin d'éviter les éraflures sur le fini.

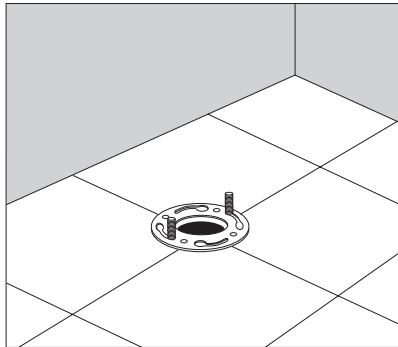

STEP 6 Place a new wax ring around the waste flange of toilet bowl. ÉTAPE 6 Mettez un nouvel anneau de cire sur la bride de vidage de la cuvette.

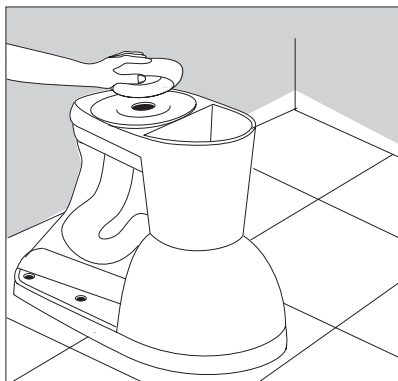

CRAFT + MAIN

INSTALLATION
AND USER GUIDE

GUIDE D'INSTALLATION ET
D'UTILISATION

TL-7249CE-WL

STEP 7 ÉTAPE 7

Lower the toilet onto the closet bolts, so the bolts project through mounting holes in base of toilet. Using a rocking motion, press the bowl down to position the toilet onto the flange.

Déposez la cuvette sur les boulons de cuvette de façon à ce que les boulons sortent des trous de fixation situés sur le socle de la cuvette. D'un mouvement de va-et-vien, faites délicatement basculer la cuvette pour la placer sur la bride de fixation.



STEP 8 ÉTAPE 8

Install plastic cap washers, followed by metal washers and nuts onto the closet-bolts. Tighten the bolts alternately until toilet is firmly seated on the floor. **CAUTION: DO NOT OVERTIGHTEN NUTS, SEVERE DAMAGE MAY OCCUR.** Install the flange bolt caps.

Posez tour à tour les rondelles et capuchons en plastique, les rondelles métalliques et les écrous sur les boulons de cuvette. Serrez les boulons en alternant jusqu'à ce que la cuvette soit solidement fixée au plancher.

MISE EN GARDE : SERRER EXCESSIVEMENT LES ÉCROUS POURRAIT CAUSER DES DOMMAGES GRAVES. Posez les capuchons sur les boulons de cuvette.

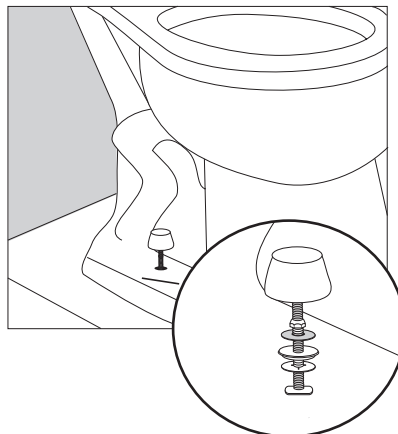

CRAFT + MAIN

INSTALLATION
AND USER GUIDE

GUIDE D'INSTALLATION ET
D'UTILISATION

TL-7249CE-WL

STEP 9 ÉTAPE 9

Insert tank bolts inside the tank. Use the metal and rubber washers supplied to create a seal.

Introduisez les boulons du réservoir dans le réservoir. Utilisez les rondelles en métal et en caoutchouc pour créer un joint étanche.

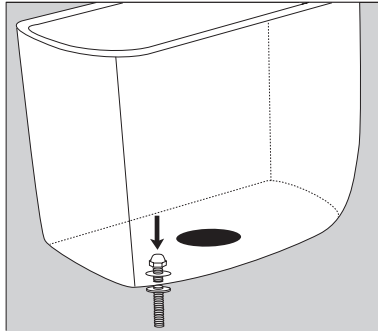

STEP 10 ÉTAPE 10

Install the metal nut and washers on the bolts under the tank. Tighten the nuts until the rubber washers in the tank create a proper and secure seal.

Posez les écrous métalliques et les rondelles sur les boulons sous le réservoir. Serrez les écrous jusqu'à ce que les rondelles situées à l'intérieur assurent l'étanchéité de l'assemblage.

STEP 11 ÉTAPE 11

Attach the large rubber sealing gasket to the center drain hole under the tank.

Fixez le gros joint d'étanchéité en caoutchouc dans le trou de vidage central sous le réservoir.



CRAFT + MAIN

INSTALLATION
AND USER GUIDE

GUIDE D'INSTALLATION ET
D'UTILISATION

TL-7249CE-WL

STEP 12 ÉTAPE 12

Gently place the tank on the bowl with the bolts protruding out underneath. Then tighten with metal oval washers and wing nuts, tighten enough that the tank sits flat on the bowl.

Déposez délicatement le réservoir sur la cuvette en introduisant les boulons dans les trous. Serrez avec les rondelles ovales et les écrous à oreilles, suffisamment pour que le réservoir repose bien à plat sur la cuvette.

STEP 13 ÉTAPE 13

Make sure that the toilet tank is parallel to the wall and straight on the bowl. **CAUTION: DO NOT OVERTIGHTEN NUTS, SEVERE DAMAGE MAY OCCUR.**

Assurez-vous que le réservoir est bien parallèle au mur arrière et aligné sur la cuvette. **MISE EN GARDE: SERRER EXCESSIVEMENT LES ÉCROUS POURRAIT CAUSER DES DOMMAGES GRAVES.**

STEP 1 ÉTAPE 1

INSTALLING YOUR TANK LEVER HANDLE INSTALLATION DU LEVIER DE CHASSE

Turn clockwise to remove plastic nut from the lever arm.

Insert lever arm through the hole on the side of tank. The lever should be pointing to the left side of the toilet. Screw the plastic nut counter clockwise to tighten it.

Hook the chain onto the lever into the furthest hole from the lever. With the lever at rest, the chain should only be long enough for flapper to close. **NOTE: All Craft + Main toilets come preset and do not need to be adjusted.**

Tournez dans le sens horaire pour dégager l'écrou en plastique du bras du levier.

Insérez la poignée dans le trou designé. La poignée devrait faire face à la gauche de la toilette. Vissez l'écrou en plastique dans le sens antihoraire pour le serrer.

Accrochez la chaînette sur le levier dans le trou le plus éloigné du levier. Lors que le levier est en position de repos, la chaînette devrait être juste assez longue pour permettre au clapet de fermer. **N.B.: Toutes les toilettes Craft + Main sont pré-réglées et n'exigent aucun réglage additionnel.**

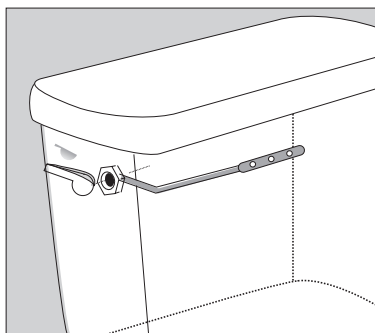

CRAFT + MAIN

INSTALLATION
AND USER GUIDE

GUIDE D'INSTALLATION ET
D'UTILISATION

TL-7249CE-WL

STEP 1 ÉTAPE 1

INSTALLING YOUR TOILET SEAT POSE DU SIÈGE DE TOILETTE

Place the seat on the toilet, aligning the holes of the seat with the holes in the back of the toilet bowl.

Insert the screw through the toilet seat holes on the bowl and secure it with the nuts/ washers from the bottom of the toilet.

Placez le siège sur la cuvette, en alignant les trous du siège sur les trous situés à l'arrière de la cuvette.

Insérez la vis par les trous du siège sur la cuvette et serrez-les avec les écrous / rondelles au-dessus de la toilette.

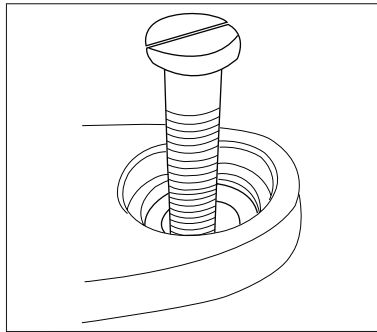

STEP 2 ÉTAPE 2

Tighten up the nuts from the bottom of toilet, use a regular screwdriver to tighten to fit.

CAUTION: DO NOT OVERTIGHTEN THE SCREW AS IT MAY CAUSE DAMAGE ON SEAT.

Push the decorative cap down.

Please note: Do not push down on the seat with force, doing so may damage the smooth close mechanism.

Serrez les écrous depuis le bas de la toilette; utilisez un tournevis ordinaire pour bien serrer.

MISE EN GARDE : SERRER EXCESSIVEMENT LA VIS POURRAIT ENDOMMAGER LE SIÈGE.

Enfoncez le capuchon décoratif pour cacher la tête de la vis.

Remarque : ne poussez pas excessivement sur le siège; vous risquez d'abîmer le mécanisme d'abaissement en douceur.

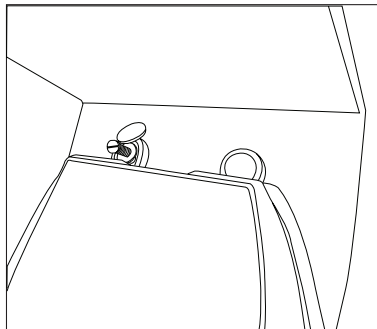

CRAFT + MAIN

INSTALLATION
AND USER GUIDE

GUIDE D'INSTALLATION ET
D'UTILISATION

TL-7249CE-WL

STEP 1 CONNECT WATER SUPPLY ÉTAPE 1 RACCORDER L'ALIMENTATION D'EAU

Connect water supply line (new or existing) between shutoff valve and tank inlet water fitting. Tighten coupling nuts securely. **NOTE: DO NOT OVERTIGHTEN.**

Raccordez le tuyau d'alimentation d'eau (nouvel ou existant) entrez la soupape d'arrêt et le raccord d'entrée d'eau du réservoir. Resserrez les écrous de couplage. **N.B.: NE SERRER PAS EXCESSIVEMENT.**

STEP 2 Turn on supply valve and allow tank to fill until float rises to shutoff position.
ÉTAPE 2 Ouvrir la soupape d'alimentation et laisser le réservoir se remplir jusqu'à ce que le flotteur monte à la position fermé.

STEP 3 Check for leakage at fittings, tighten or correct as needed.
ÉTAPE 3 Vérifiez les fuites aux raccords, resserrez ou corrigez si nécessaire.

! TROUBLE SHOOTING DÉPANNAGE

Problem: Poor Flush, the water level is below water line mark.

Solution: Fine tune the fill valve adjustment rod to increase or decrease the water level in the tank.

Problem: Continuous water running.

Solution: It may occur if the flush seal is not completely closed. Verify if there is any obstruction with the flush seal and that the seal is in contact with the valve lip.

Problème: La chasse est insuffisante, le niveau de l'eau reste sous la marque de niveau.

Solution: Ajuster la tige de la soupape de réglage de débit afin d'augmenter ou de réduire le niveau d'eau dans le réservoir.

Problème: Écoulement d'eau continu.

Solution: Peut survenir si le joint d'étanchéité de chasse d'eau n'est pas bien fermé. Vérifier s'il y a une obstruction au niveau du joint d'étanchéité la soupape. et pour que le joint soit en contact avec le bord de la soupape.

REPAIR PARTS

Fill Valve w/Float
Flush Valve w/Flapper
Large Rubber Gasket
Tank Lever
Toilet Seat

PIÈCES DE RECHANGE

Robinet de remplissage avec flotteur
Robinet de chasse avec clapet
Gros joint d'étanchéité en caoutchouc
Lever de chasse
Siège de toilette

Wipe the outside of the toilet gently with a damp cloth and blot dry with a soft towel. Make sure that the complete surface is cleaned and completely dry. NOTE: IMPROPER CARE MAY CAUSE THE WARRANTY TO BECOME INVALID.

Essuyez l'extérieur de la toilette délicatement avec un linge humide et séchez en épongeant avec une serviette douce et sèche. Assurez-vous de bien nettoyer toute la surface et de la sécher à fond. N.B. : LE MAUVAIS ENTRETIEN DU PRODUIT POURRAIT INVALIDER SA GARANTIE.

CRAFT + MAIN

THANK YOU for purchasing this **CRAFT + MAIN**® furniture. Your new assembled furniture is constructed using only the finest materials and captures the essence of timeless beauty and style.

At **FGI**, each piece of quality cabinetry is designed with the customer in mind. Every aspect of what we do revolves around the customers needs.

Should you have any questions about your furniture, we would like to address the concern quickly. Our trained staff is ready to help you with quick, efficient service. Please call our toll free Customer Service number.

KEEPING YOUR FURNITURE BEAUTIFUL

Quality wood furniture is a significant investment expected to last for generations. To maintain its beauty and help it last, wood furniture needs the right care. **CRAFT + MAIN**® furniture is finished with two to three coats of lacquer for extra depth and long-lasting durability. The sheen, or gloss, of the finish ranges from high to low, depending on the piece or collection. The finish protects the wood and adds to its beauty. No finish is totally indestructible, but with regular care, the finish will last much longer, providing years of enjoyment to you.

To protect and care for your furniture, we suggest the following:

- Avoid placing your **CRAFT + MAIN**® furniture in direct sunlight, as sunlight causes fading.
- Clean up spills immediately. Use a blotting rather than a wiping action. Water left over a long period of time will cause white spots in the finish. Alcohol, perfume, after-shave and medications can cause severe finish damage.

CLEANING AND POLISHING YOUR FURNITURE:

We recommend dusting frequently with a clean, soft, dry, lint-free cloth. Clean the surface by rubbing in the direction of the grain. We recommend polishing your furniture approximately every six months, using a clean, soft, lint-free cloth and rubbing the polish in the direction of the grain.

WHAT FURNITURE CARE PRODUCTS DO WE RECOMMEND?

We recommend polishes which contain detergents, emulsifiers and mineral oil. The detergents clean dirt from the furniture, the emulsifiers give it body to clean and last longer and the mineral oil is left behind as a barrier for dirt and moisture that could harm finishes. There's no grit to harm the finish, no wax to build up and no silicone to raise the sheen and act as a barrier for touch-up and refinishing.

SINK CARE AND MAINTENANCE

Clean the surfaces with mild soap and warm water. Then dry with a soft cloth.

CLEANING GLASS MIRRORS

Ammonia or vinegar based cleaners can damage mirrors. We recommend a solution of 50% water and 50% isopropyl alcohol for mirror cleaning.

NOUS VOUS REMERCIONS d'avoir acheté ce meuble **CRAFT + MAIN**®. Votre nouveau meuble assemblé est fabriqué en ne faisant appel qu'aux matériaux de la meilleure qualité et il renferme l'essence de la beauté et du chic traditionnels.

Chez **FGI**, chaque pièce d'ébénisterie est conçue en gardant la clientèle à l'esprit. Chaque chose que nous faisons est orientée vers les besoins du client.

Si vous avez des questions à poser concernant notre mobilier, nous souhaitons y répondre dans les meilleurs délais. Notre personnel bien formé est prêt à vous aider en vous offrant un service rapide et efficace. Veuillez appeler notre numéro de service à la clientèle sans frais.

CONSERVEZ UNE BELLE APPARENCE À VOTRE MOBILIER

Le mobilier en bois de qualité constitue un investissement important sensé durer pendant des générations. Pour conserver longtemps son élégance, le mobilier en bois requiert un bon entretien. Les meubles **CRAFT + MAIN**® offrent une finition composée de deux à trois couches de vernis-laque pour une résistance à toute épreuve et une profondeur supplémentaire. Le lustre ou le brillant du fini varie d'élevé à faible, selon la pièce ou la collection. Le fini protège le bois et l'embellit. Il n'existe aucun fini qui soit parfaitement indestructible, mais grâce à un entretien régulier, le fini durera beaucoup plus longtemps, vous permettant ainsi d'en profiter pendant des années.

Afin de protéger et d'entretenir votre mobilier, nous vous suggérons de prendre les mesures suivantes :

- Évitez de placer votre mobilier **CRAFT + MAIN**® en plein soleil, car les rayons décolorent le mobilier.
- Nettoyez sans délai les liquides renversés. Il vaut mieux éponger la surface que l'essuyer. La surface laissée humide pendant une période de temps prolongée entraînera l'apparition de taches blanches sur le fini. L'alcool, le parfum, la lotion après rasage, ainsi que les médicaments risquent de gravement endommager le fini.

NETTOYAGE ET POLISSAGE DE VOTRE MEUBLE :

Nous vous recommandons de l'épousseter fréquemment au moyen d'un linge propre, doux et non pelucheux. Nettoyez la surface en la frottant dans le sens du grain. Nous vous recommandons de polir votre meuble tous les six mois environ, au moyen d'un linge propre, doux et non pelucheux et de nettoyer la surface en la frottant dans le sens du grain.

QUELS PRODUITS RECOMMANDONS-NOUS POUR L'ENTRETIEN DU MOBILIER?

Nous recommandons des produits à polir contenant des détergents, des émulsifiants et de l'huile minérale. Les détergents enlèvent la saleté du mobilier, les émulsifiants font mousser et durent plus longtemps, et l'huile minérale agit comme d'une barrière protectrice contre la saleté et l'humidité susceptibles d'abîmer les finis. Il ne se trouve ni impureté pouvant affecter le fini, ni cire pouvant s'accumuler, ni silicone pour enlever la brillance et servir de barrière aux retouches et à la remise en état du produit.

ENTRETIEN DE L'ÉVIER

Nettoyez les surfaces à l'eau chaude additionnée de détergent doux. Essuyez ensuite à l'aide d'un chiffon doux.

NETTOYAGE DES MIROIRS EN VERRE

Les nettoyeurs à base d'ammoniaque ou de vinaigre peuvent endommager les miroirs. Une solution composée de 50% d'eau et de 50% d'alcool isopropylique est recommandée pour le nettoyage des miroirs.

GRACIAS por comprar este mueble **CRAFT + MAIN**®. Su nuevo mueble armado ha sido fabricado usando únicamente los materiales más finos y capta la esencia de la belleza y del estilo de elegancia eterna.

En **FGI**, cada mueble de calidad se hace pensando en el cliente. Cada aspecto de lo que hacemos gira en torno a las necesidades del cliente.

Si tiene alguna pregunta acerca de su mueble, nos gustaría atenderla con prontitud. Nuestro personal capacitado está listo para ayudarlo y ofrecerle un servicio rápido y eficiente. Sírvase llamar al teléfono de llamada gratuita del Servicio de atención al cliente.

CÓMO CONSERVAR LA BELLEZA DE SUS MUEBLES

Los muebles finos de madera pueden ser una inversión considerable, que se espera que sirvan por generaciones. Para conservar su belleza y ayudar a que los muebles de madera duren mucho tiempo, es necesario darles el cuidado adecuado. Los muebles **CRAFT + MAIN**® son acabados con dos o tres capas de laca para lograr una mejor profundidad y durabilidad. El brillo, o lustre, del acabado varía desde alto hasta bajo, lo que depende del mueble o de la colección. El acabado protege la madera y realza su belleza. Ningún acabado es completamente indestructible, pero cuidándolo regularmente, puede durar un tiempo mucho mayor, y ofrecerle muchos años de satisfacción.

Para proteger y conservar sus muebles, le ofrecemos las siguientes sugerencias:

- Evite colocar sus muebles **CRAFT + MAIN**® bajo la luz solar directa, ya que ésta provoca su descoloración.
- Limpie inmediatamente los derrames. Séquelos absorbiendo con un paño, en lugar de frotar. El agua que se queda por mucho tiempo deja manchas blanquecinas en el acabado. El alcohol, los perfumes, las lociones para después de afeitarse y los medicamentos pueden causar mucho daño al acabado.

CÓMO LIMPIAR Y LUSTRAR SUS MUEBLES:

Recomendamos limpiar el polvo con frecuencia con un paño limpio, seco, suave y sin pelusas. Limpie la superficie frotando en la dirección de la veta de la madera. Recomendamos lustrar sus muebles cada seis meses aproximadamente, con paño limpio, seco, suave y sin pelusas, frotándolos en la dirección de la veta de la madera.

¿QUÉ PRODUCTOS PARA LA CONSERVACIÓN DE MUEBLES RECOMENDAMOS?

Recomendamos productos para lustrar muebles que contengan detergents, emulsificantes y aceite mineral. Los detergents limpian la suciedad de los muebles, los emulsificantes le dan cuerpo para que limpie y dure un mayor tiempo, y el aceite mineral deja una capa de protección contra la suciedad y la humedad que pudieran dañar el acabado. No contienen partículas abrasivas que dañen el acabado, cera que se acumule ni silicona que aumente el brillo, y actúan como una barrera para los retoques y la restauración del acabado.

CUIDADO Y MANTENIMIENTO DEL LAVAMOS

Limpie las superficies con jabón suave y agua tibia. Luego séquelas con un paño suave.

LIMPIEZA DE ESPEJOS DE CRISTAL

Los limpiadores a base de amoníaco o vinagre pueden dañar los espejos. Se recomienda una solución de 50% de agua y 50% de alcohol isopropílico para limpiar los espejos.

CRAFT + MAIN

LIMITED WARRANTY

CRAFT + MAIN® products are covered by FGI Industries Inc., Ltd and FGI Canada Ltd. (FGI) **5 years** (Vitreous China) and **1 year** (Parts and Fittings) limited warranty, which is as follows:

FGI warrants its products to be free from defects in material or workmanship for **5 years** (China Product) and **1 year** (Parts and Fittings) from the date of purchase of the product by the original purchaser.

If inspection of this product, within **5 years** (China Product) and **1 year** (Parts and Fittings) after its initial purchase, confirms that it is defective in materials or workmanship, FGI will repair or at its option, exchange the product for a similar model. FGI provides no warranties or guarantees beyond those in this limited warranty.

This limited warranty applies only to the original purchaser and installation of these products. All for de-installation and re-installation and transportation costs or charges incidental to warranty services are to be borne by the owner. In no event will FGI be liable for the cost of repair or replacement of any installation materials, including but not limited to, tiles, marble etc. FGI will not be responsible for and this warranty does not cover and specifically excludes any liability to the purchaser or any third party for consequential or incidental damages, all of which are hereby expressly disclaimed, or the extension beyond the duration of this warranty of any implied warranties, including those of merchantability or fitness for an intended purpose.

This warranty does not apply to local building code compliance. Since local building codes vary considerably, the purchaser of this product should check with a local building or plumbing contractor to insure local code compliance before installation.

FGI shall not be responsible or liable for any failure or damage to its toilet tank trim, plumbing fittings, or china products caused by the use of either chloramines or high concentration of chlorine, lime/ iron sediments and/or other minerals not removed from public water during the treatment of public water supplies or caused by toilet tank type cleaners containing chlorine, calcium hypochlorite, and / or other chemicals.

This warranty is void if the product has been moved from its initial place of installation; if it has been subjected to faulty maintenance, abuse, misuse, accident or other damages; if it was not installed in accordance with FGI's instructions; or if it has been modified in a manner inconsistent with the product as shipped by FGI.

This Warranty excludes the following:

1. Replacement of discolored or damaged parts as a result of strong cleaning or disinfecting chemicals.
2. Damage to, or malfunction of the unit resulting from improper installation, negligence, misuse, abuse or tampering by an unauthorized repair personnel.
3. Under no circumstances will FGI be held liable for any loss or damage directly, consequentially or incidentally arising out of the misuse of, or inability to use this product.
4. Damage or loss resulting from electrical surges, electrical outages, lightning strikes or other acts are not covered by this warranty.
5. The owner hereby releases FGI from any or all claims against damages to the property or the product resulting from misuse, improper installation, inadequate maintenance, or exposure to extreme temperature, or strong chemicals.

Note: Some states or provinces do not allow the limitations on an implied warranty, and some states/provinces do not allow exclusions or limitations regarding incidental or consequential damages, so the above limitations may not apply to you. This warranty gives you specific legal rights, and you may have other rights, which vary from state to state or province to province. No person is authorized to change, add to, or create any warranty or obligation other than that set forth herein. This warranty gives the original purchaser of this product specific legal rights, which may vary from state to state or from province to province. In some states or provinces, the exclusion or limitation of incidental or consequential damages is not allowed, so those exclusions may not apply to you.

To obtain warranty service or product information, call our toll-free Customer Service number or email us.:

1-888-620-3667 | customerservice.us@FGI-Industries.com (USA)

1-888-256-7551 | customerservice.cdn@FGI-Industries.com (Canada)

CRAFT + MAIN

GARANTIE LIMITÉE

Les produits CRAFT + MAIN® sont couverts par la garantie limitée **5 ans** (Porcelaine vitrifiée) et **1 an** (Pièces et Accessoires) FGI Industries Inc., Ltd and FGI Canada Ltd. (FGI) comme suit :

FGI garantit que ses produits sont exempts de tout défaut de matériaux ou de fabrication pendant une période **5 ans** (Porcelaine vitrifiée) et **1 an** (Pièces et Accessoires) à compter de la date d'achat par l'acheteur original.

Si l'inspection de ce produit, au cours de la période **5 ans** (Porcelaine vitrifiée) et **1 an** (Pièces et Accessoires) suivant l'achat original, confirme qu'il présente un défaut de matériaux ou de fabrication, FGI le réparera ou, à sa discrétion, l'échangera pour un modèle similaire. FGI n'offre aucune garantie, au-delà de celles figurant dans la présente garantie limitée.

Cette garantie restreinte s'applique uniquement au premier acheteur et à l'installation de ces produits. Tous les coûts reliés au démontage et à la réinstallation, les frais de transport ou coûts imprévus pour garantir les services, sont à la charge du premier acheteur. D'aucune façon, FGI ne sera tenu responsable pour les frais de remplacement de tout matériel d'installation, incluant, mais ne se limitant pas aux tuiles, marbre, etc. FGI n'est pas responsable pour et cette garantie ne couvre pas et exclut particulièrement, toute responsabilité envers l'acheteur ou tout autre tierce partie pour des dommages indirects ou imprévus qui par la présente, sont déchargés de toute responsabilité ou la prolongation, au-delà de la durée de cette garantie ou toute autre garantie implicite, incluant celle de qualité marchande ou raccorderie à des fins prévues.

Cette garantie ne s'applique pas au règlement des codes du bâtiment. Étant donné, que les codes du bâtiment varient de façon considérable, l'acheteur de ce produit doit s'assurer auprès d'un entrepreneur local ou en plomberie, de la conformité des règlements à respecter avant l'installation.

Cette garantie est nulle si le produit a été déplacé de son emplacement original ou sujet à un entretien défectueux, abus, mauvais usage, accident ou autres dommages. De même, si l'installation n'est pas conforme aux directives de FGI ou si le produit a été modifié de façon incompatible avec le produit, tel qu'il a été livré par FGI.

La présente garantie ne couvre pas :

1. Le remplacement des pièces décolorées ou endommagées en raison de produits chimiques puissants de nettoyage ou de désinfection.
2. Des dommages ou une défaillance du produit résultant d'une installation incorrecte, de la négligence, d'une mauvaise utilisation, d'un usage abusif ou d'une modification par un personnel de réparation non autorisé.
3. En aucun cas, FGI ne pourra être tenu responsable de toute perte ou dommage résultant directement, consécutivement ou accidentellement de la mauvaise utilisation ou de l'incapacité à utiliser ce produit.
4. Les dommages ou pertes résultant de surtensions, de pannes d'électricité, de foudroiement ou d'autres causes ne sont pas couverts par la présente garantie.
5. Par la présente, le propriétaire libère FGI de toute réclamation relative aux dommages matériels ou au produit, résultant d'une mauvaise utilisation, d'une installation incorrecte, d'un entretien inadéquat, ou d'une exposition aux températures extrêmes ou à des produits chimiques puissants.

Remarque : Certains États et provinces ne permettent pas les restrictions d'une garantie tacite et d'autres ne permettent pas les exclusions ou restrictions relatives aux dommages accessoires ou indirects. Par conséquent, les restrictions ou les restrictions mentionnées ci-dessus pourraient ne pas s'appliquer à votre cas. En vertu de la présente garantie, vous bénéficiez de droits juridiques particuliers; toutefois, d'autres droits peuvent s'appliquer, selon l'état ou la province où vous résidez. Nul n'est autorisé à modifier ou compléter la garantie ou à créer une garantie ou une obligation autre que celle décrite aux présentes. Cette garantie donne au consommateur qui a fait l'achat original de ce produit des droits légaux spécifiques qui peuvent varier de province en province et d'état en état. Dans les provinces et les états interdisant l'exclusion ou la limitation de dommages incidents ou indirects, ces exclusions pourraient ne pas s'appliquer.

Pour vous prévaloir des services de garantie ou obtenir des renseignements sur le produit, veuillez composer le numéro gratuit de notre service à la clientèle ou nous envoyer un courriel :

1-888-620-3667 | customerservice.us@FGI-Industries.com (aux États-Unis)

1-888-256-7551 | customerservice.cdn@FGI-Industries.com (au Canada)