



STEP-BY-STEP
ILLUSTRATED

Instructions

ILLUSTRÉES
ÉTAPE PAR ÉTAPE

**WARNER LAUNDRY VANITY COMBO
WITH ENGINEERED STONE TOP AND STAINLESS STEEL SINK
MEUBLE-LAVABO AVEC DESSUS DE PIERRE FACONNÉE
ET LAVABO EN ACIER INOXYDABLE 'WARNER'**

Model # / No. de Modèle
WAWLVT2936

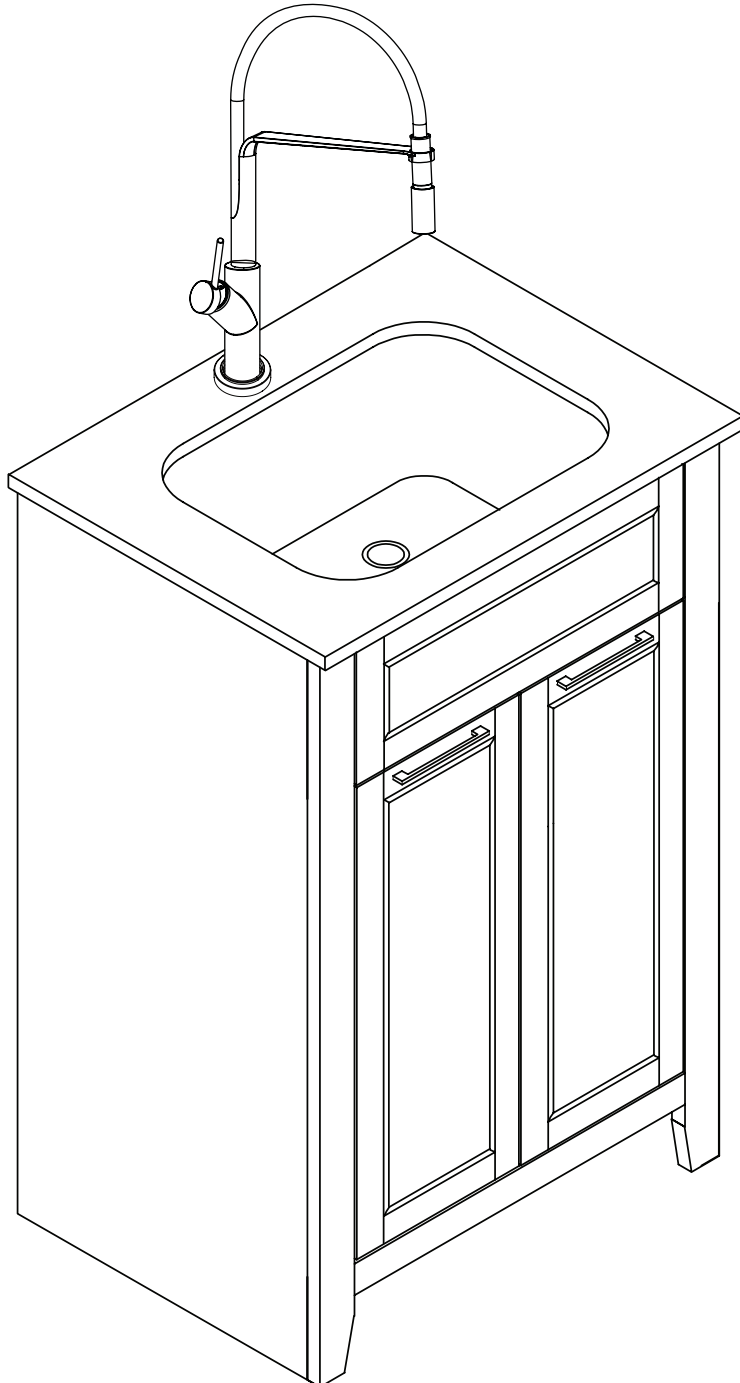

**Note: When being unpacked,
please ensure the faucet and
strainer is removed from
underneath the vanity.**

**Remarque : Lorsque étant
déballé, assurer le robinet et
la crépine est retiré sous le
meuble-lavabo.**



STEP-BY-STEP
ILLUSTRATED

Instructions

ILLUSTRÉES
ÉTAPE PAR ÉTAPE

**WARNER LAUNDRY VANITY COMBO
WITH ENGINEERED STONE TOP AND STAINLESS STEEL SINK
MEUBLE-LAVABO AVEC DESSUS DE PIERRE FACONNÉE
ET LAVABO EN ACIER INOXYDABLE 'WARNER'**

Model # / No. de Modèle
WAWLVT2936

HARDWARE & PARTS LIST / LISTE DE QUINCAILLERIE ET PIÈCES

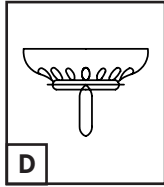
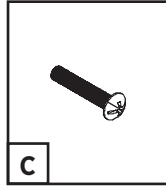
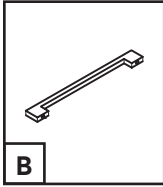
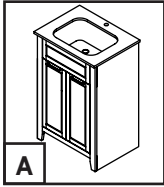

A. LAUNDRY VANITY / VANITÉ DE BUANDERIE

B. HANDLES (2) / POIGNÉES (2)

C. HANDLE BOLTS (4) / VIS DE POIGNÉES (4)

D. STRAINER BASKET / PANIER DE FILTRATION

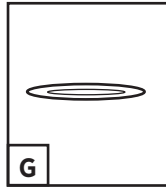
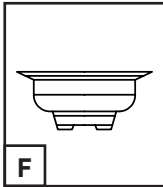
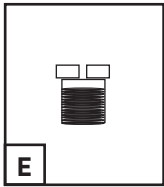

E. ATTACHMENT SCREW / VIS DE FIXATION

F. STRAINER BOWL / CRÉPINE

G. TOP SEAL / JOINT SUPÉRIEUR

H. BOTTOM SEAL / JOINT INFÉRIEUR

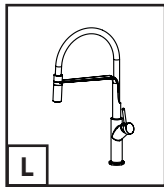
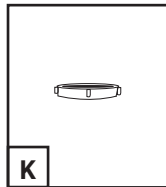
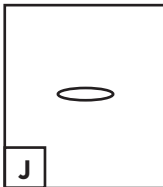
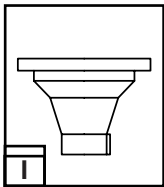

I. WASTE BOWL / CUVE À DÉCHETS

J. TAIL PIECE GASKET / JOINT DU TUBE DE VIDANGE

K. TAIL PIECE NUT / TUBE DE VIDANGE ÉCROU

L. FAUCET / ROBINET

TOOLS & MATERIALS REQUIRED / OUTILS ET FOURNITURES NÉCESSAIRES



PHILLIPS SCREWDRIVER
TOURNEVIS À TÊTE
CRUCIFORME



SLIP JOINT PLIERS
PINCE À JOINT
COULISSANT



PUTTY
MASTIC



PUTTY KNIFE
COUTEAU À MASTIC



ADJUSTABLE WRENCH
CLÉ À MOLETTE



FLAT HEAD SCREWDRIVER
TOURNEVIS À LAME PLATE

Note: Improper care may cause the warranty to become invalid.

N.B.: Le mauvais entretien du produit pourrait invalider sa garantie.

Care and Maintenance:

Quartz top should not be cleaned with abrasive cleaners with grit. Mild porcelain cleaners are recommended to clean quartz.

Soins et Entretien:

N'employez pas de nettoyant abrasif ni désincrustant pour nettoyer le dessus en quartz. Nous conseillons d'utiliser un nettoyant à porcelaine doux pour nettoyer le quartz.



STEP-BY-STEP
ILLUSTRATED

Instructions

ILLUSTRÉES
ÉTAPE PAR ÉTAPE

WARNER LAUNDRY VANITY COMBO
WITH ENGINEERED STONE TOP AND STAINLESS STEEL SINK
MEUBLE-LAVABO AVEC DESSUS DE PIERRE FACONNÉE
ET LAVABO EN ACIER INOXYDABLE 'WARNER'

Model # / No. de Modèle
WAWLVT2936

1 STRAINER ASSEMBLY / ENSEMBLE DE PASSOIRE

Insert top seal (G) or apply a small bead of plumbers putty (not included) around the rim of the strainer bowl (F).

Insérer le joint d'étanchéité supérieur (G) ou appliquer un peu de mastic de plomberie (non inclus) sur le rebord de la crépine (F).

Insert bottom seal (H) onto the waste bowl (I) and position under the sink.

Insérer le joint d'étanchéité inférieur (H) sur la cuve à déchets (I) et le placer sous le lavabo.

Using a flat head screwdriver, insert and tighten the attachment screw (E) through the strainer bowl (F) and the waste bowl (I). Tighten until the top seal (G) or putty is compressed. Remove any excess putty using the putty knife. **Do not over tighten.**

À l'aide d'un tournevis à tête plate, insérer et resserrer la vis de fixation (E) à travers la crépine et la cuve à déchets (I). Serrer jusqu'à ce que le joint supérieur (G) ou le mastic soit comprimé. Retirer l'excédent de mastic à l'aide d'un couteau à mastic. Éviter de trop serrer.

Insert tail piece gasket (J) into the tail piece nut (K) and attach to the waste bowl (I). Tighten to create a seal. **Do not over tighten.**

Insérer le joint du tube de vidange (J) dans le tube de vidange écrou (K) et le fixer à la cuve à déchets (I). Serrer pour sceller. Éviter de trop serrer.

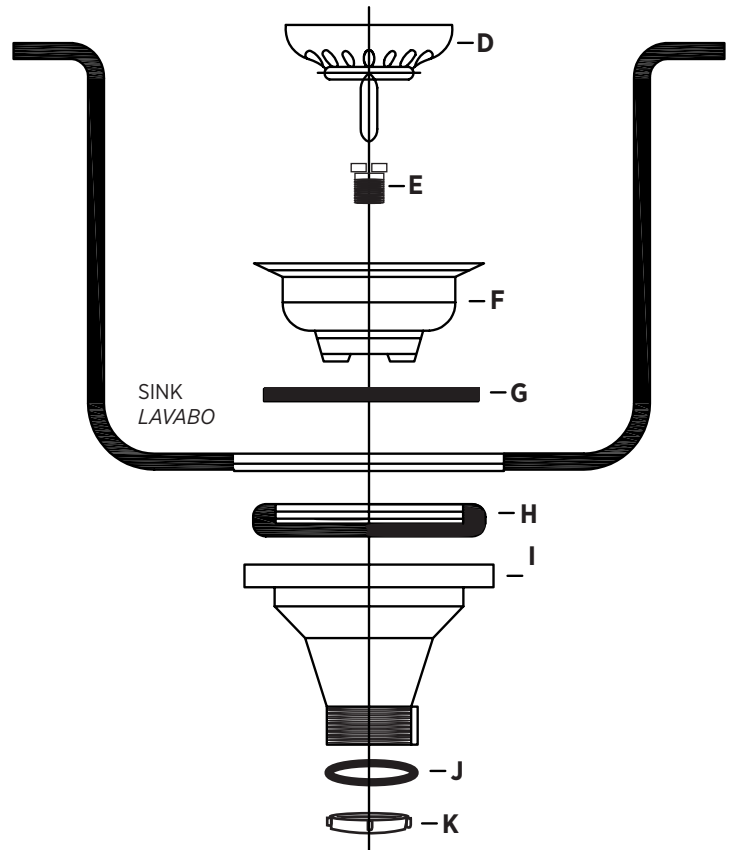



STEP-BY-STEP
ILLUSTRATED

Instructions

ILLUSTRÉES
ÉTAPE PAR ÉTAPE

WARNER LAUNDRY VANITY COMBO
WITH ENGINEERED STONE TOP AND STAINLESS STEEL SINK
MEUBLE-LAVABO AVEC DESSUS DE PIERRE FACONNÉE
ET LAVABO EN ACIER INOXYDABLE 'WARNER'

Model # / No. de Modèle
WAWLVT2936

2

FAUCET INSTALLATION INSTALLATION DU ROBINET

Place flange on bottom of new faucet. Position faucet through mounting hole.

*Placez la bride sur le bas du nouveau robinet.
Positionnez le robinet à travers le trou de montage.*

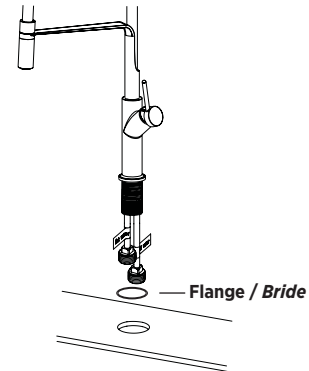

3

Secure the faucet to the sink by installing rubber washer, steel washer, and mounting nut onto the shank from the underside of the sink. Tighten mounting nut using a wrench. Tighten locking screws using a screw screwdriver.

Fixez le robinet à l'évier en installant une rondelle en caoutchouc, une rondelle métallique et des écrous de montage sur la tige de la partie inférieure de l'évier. Serrez le montage à l'aide d'une clé à main. Serrez les vis à l'aide d'un tournevis.

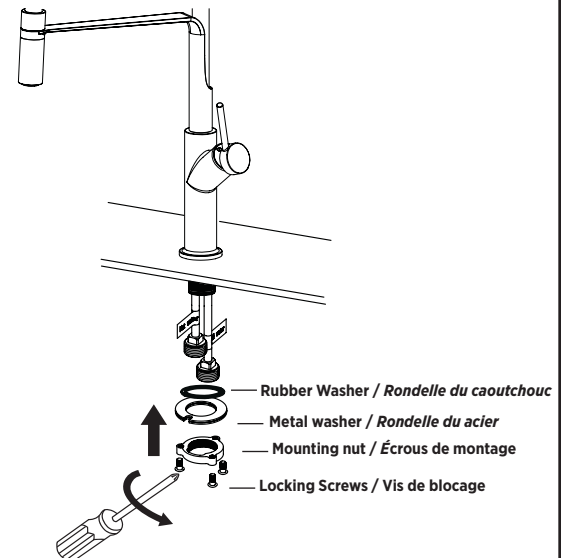

4

Connect the braided supply lines to the water supply valves. Tighten with a wrench until snug. **Do not overtighten.**

*Connectez les lignes d'alimentation tressées aux vannes d'alimentation en eau. Serrez avec une clé jusqu'à ce qu'elles soient bien en place. **Ne pas trop serrer.***

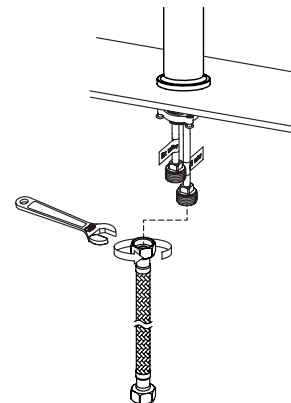



STEP-BY-STEP
ILLUSTRATED

Instructions

ILLUSTRÉES
ÉTAPE PAR ÉTAPE

WARNER LAUNDRY VANITY COMBO
WITH ENGINEERED STONE TOP AND STAINLESS STEEL SINK
*MEUBLE-LAVABO AVEC DESSUS DE PIERRE FACONNÉE
ET LAVABO EN ACIER INOXYDABLE 'WARNER'*

Model # / No. de Modèle
WAWLVT2936

5

IMPORTANT: Connect the hot and cold water lines to the shut-off valves.

IMPORTANT: Connectez les conduites d'eau chaude et froide aux robinets d'arrêts d'équerre.

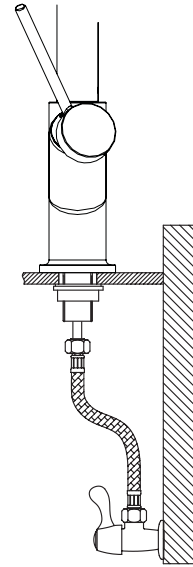

6

Remove the aerator (36) using the aerator wrench (45). Hold the tip of the spray hose. Turn the faucet on and let the water run for 60 seconds to flush any debris. Reattach the aerator (36) using the aerator wrench (45). While water is running, check for leaks. Re-tighten if necessary, but do not overtighten.

(See Faucet Replacement Parts list and diagram for parts reference numbers).

Retirez l'aérateur (36) à l'aide de la clé aérateur (45). Tenez l'extrémité du tuyau souple de la douchette. Ouvrez le robinet et laissez l'eau couler pendant 60 secondes pour rincer tout débris. Remettez l'aérateur (36) avec la clé à aérateur (45). Pendant que l'eau coule, vérifiez s'il y a des fuites. Resserrez à nouveau si nécessaire, mais ne serrez pas trop.

(Voir la liste Robinet Pièces de Rechange et le diagramme des références des pièces).

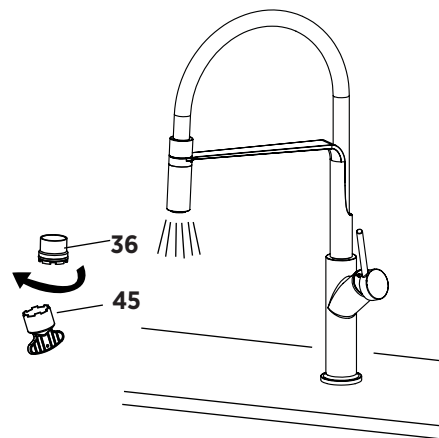

**WARNER LAUNDRY VANITY COMBO
WITH ENGINEERED STONE TOP AND STAINLESS STEEL SINK
MEUBLE-LAVABO AVEC DESSUS DE PIERRE FACONNÉE
ET LAVABO EN ACIER INOXYDABLE 'WARNER'**

Model # / No. de Modèle
WAWLVT2936

7 INSTALLATION OF HANDLES INSTALLATION DU POIGNÉES

Remove the handles **(B)** from the inside of the doors and attach on the outside using handle bolts **(C)**.

*Retirer les poignées **(B)** à partir de l'intérieur des portes et attacher sur le côté extérieur de la poignée à l'aide de boulons **(C)**.*

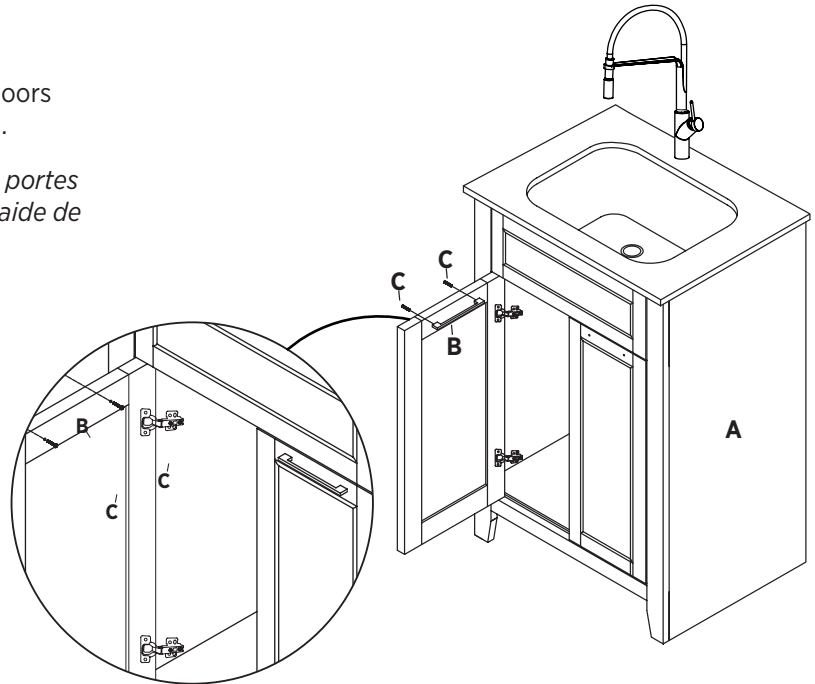

8 ADJUSTMENT OF VANITY FOOT LEVELERS AJUSTER LES PATINS RÉGLABLES DE MISE À NIVEAU DES PIEDS DU MEUBLE-LAVABO

Adjust foot levelers on each leg for any floor inconsistencies.

Ajuster les patins réglables de mise à niveau des pieds sur chaque jambe pour toute inégalité du plancher.

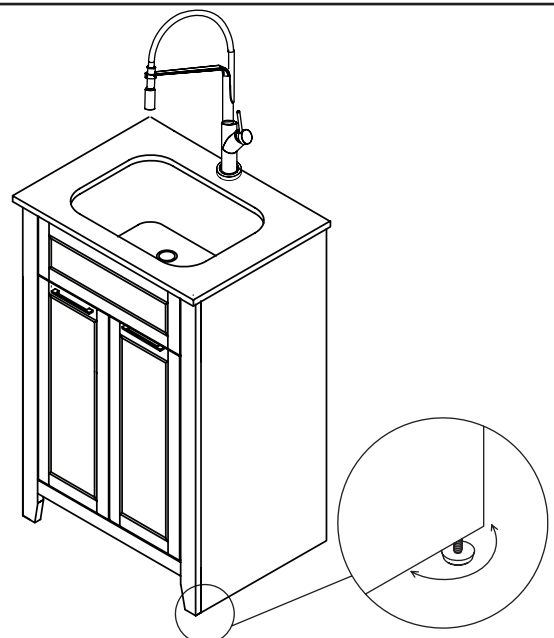



STEP-BY-STEP
ILLUSTRATED

Instructions

ILLUSTRÉES
ÉTAPE PAR ÉTAPE

**WARNER LAUNDRY VANITY COMBO
WITH ENGINEERED STONE TOP AND STAINLESS STEEL SINK
MEUBLE-LAVABO AVEC DESSUS DE PIERRE FACONNÉE
ET LAVABO EN ACIER INOXYDABLE 'WARNER'**

Model # / No. de Modèle
WAWLVT2936

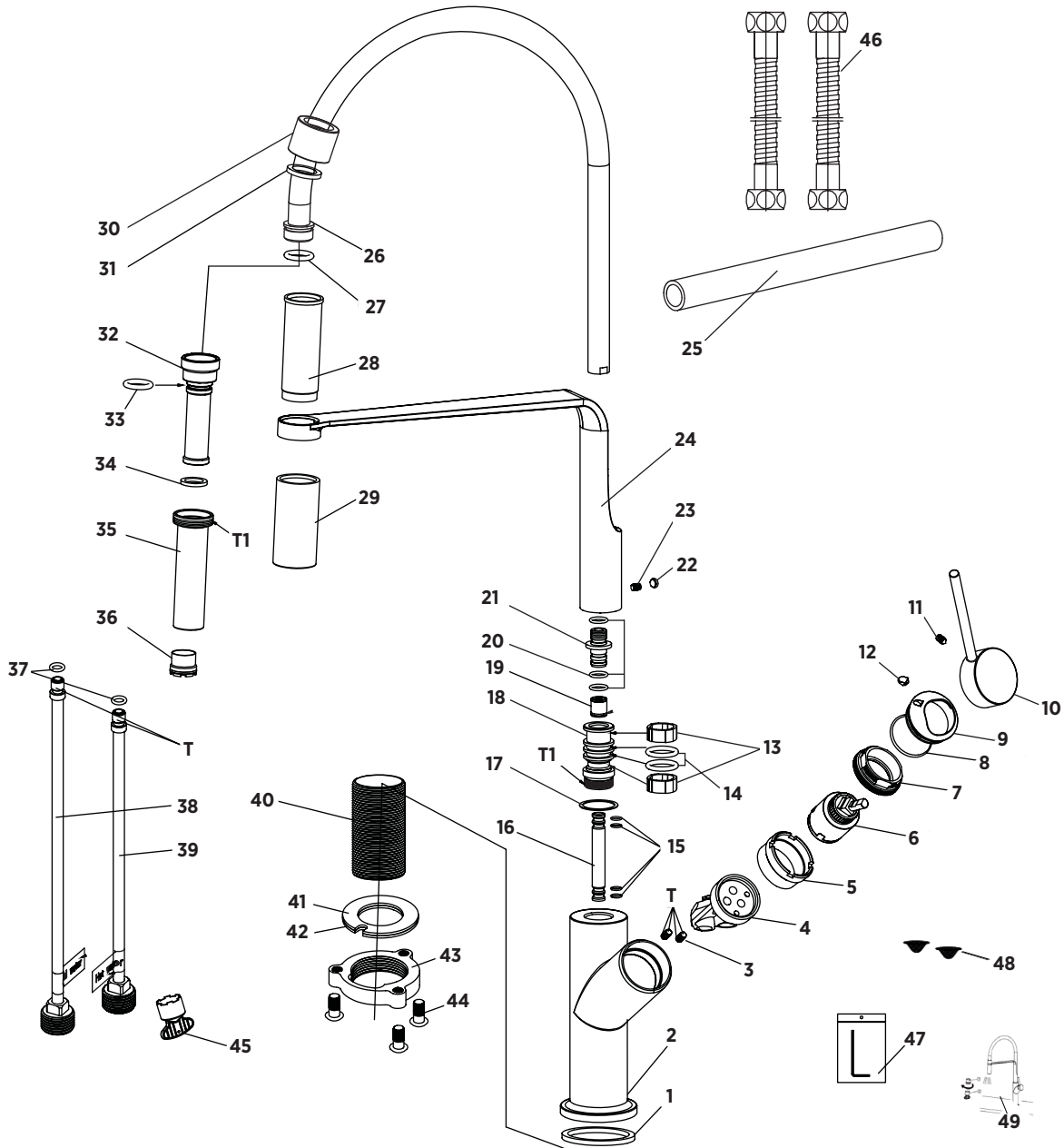

Faucet replacement part names can be found on the following page.

Les noms des pièces de remplacement du robinet se trouvent sur la page suivante.



STEP-BY-STEP
ILLUSTRATED

Instructions

ILLUSTRÉES
ÉTAPE PAR ÉTAPE

**WARNER LAUNDRY VANITY COMBO
WITH ENGINEERED STONE TOP AND STAINLESS STEEL SINK
MEUBLE-LAVABO AVEC DESSUS DE PIERRE FACONNÉE
ET LAVABO EN ACIER INOXYDABLE 'WARNER'**

Model # / No. de Modèle
WAWLVT2936

FAUCET REPLACEMENT PARTS ROBINET PIÈCES DE RECHANGE

- | | |
|---|--|
| 1. O-Ring / Joint torique | 25. Silicone tube / Tube en silicone |
| 2. Body / Corps | 26. Shower base / Base de douche |
| 3. Screw / Vis | 27. O-Ring / Joint torique |
| 4. Cartridge seat / Siège de cartouche | 28. Connected sleeve / Manche connecté |
| 5. Cartridge sleeve / Manchon de cartouche | 29. Fixed sleeve / Manchon fixe |
| 6. Cartridge / Cartouche | 30. Aerator Collar / Col de aérateur |
| 7. Cartridge lock nut / Érouc de blocage de cartouche | 31. O-Ring / Joint torique |
| 8. O-Ring / Joint torique | 32. Gasket / Joint d'étanchéité |
| 9. Trim Cap / Capuchon d'habillage | 33. O-Ring / Joint torique |
| 10. Handle / Manipuler | 34. Sealing ring / Bague d'étanchéité |
| 11. Screw / Vis | 35. Spout / Embout |
| 12. Index / Indice | 36. Aerator / Aérateur |
| 13. Retainer / Robinet de retenue | 37. O-Ring / Joint torique |
| 14. O-Ring / Joint torique | 38. Copper tube / Tube en cuivre |
| 15. O-Ring / Joint torique | 39. Copper tube / Tube en cuivre |
| 16. Connected hose / Connecteur de boyau | 40. Threaded sleeve / Manchon fileté |
| 17. Wearing ring / Bague d'usure | 41. Gasket assembly / Montage du joint d'étanchéité |
| 18. Connector / Raccord | 42. Clamp / Serrer |
| 19. Non-returnable valve / Vanne non-retourable | 43. Lock nut / Écrou de blocage |
| 20. O-Ring / Joint torique | 44. Screw / Vis |
| 21. Connector / Raccord | 45. Aerator wrench / Clé à aérateur |
| 22. Index / Indice | 46. Flexible hose / Boyau flexible |
| 23. Screw / Vis | 47. Allen key / clé Allen |
| 24. Shower base / Base de douche | 48. Mesh / Mailles |
| | 49. Plastic base / Base en plastique
(Not needed for installation / Pas nécessaire pour l'installation) |

Visit our website for video tutorials,
product knowledge and troubleshooting:
www.foremostcanada.com/videos

New videos added regularly

Visit notre site web pour les dirigés,
connaissance des produits et dépannage en vidéo :
www.foremostcanada.com/videos

Nouvelles vidéos ajoutées régulièrement



LIMITED WARRANTY / GARANTIE RESTREINTE

WARNER LAUNDRY VANITY COMBO WITH WHITE QUARTZ TOP MEUBLE-LAVABO AVEC REVÊTEMENT EN QUARTZ BLANC 'WARNER'

Model # / No. de Modèle : WALVT2936

Foremost International Ltd./Foremost Groups Inc. (Warrantor) warrants the original consumer/purchaser only that all products manufactured or supplied by warrantor will be free from defects in material and workmanship under normal use and service for the period of one (1) year from the date of purchase for all warranted products.

This warranty does not cover any damage resulting from normal wear, accident, misuse, lack of reasonable and necessary repair, alterations or modification in the unit when the product is installed.

In the event of a warranted product defect, please contact our customer service department with a copy of your proof of purchase for review and determination of the possible replacement with a functionally equivalent product at warrantor's expense, but you shall bear all other expenses, including, but not limited to: cost of removal, transportation, re-installation, communication and any special service requested by you-such as overtime labour. Replacement items carry only the unexpired portion of the original warranty.

Except to the extent prohibited by applicable law, all implied warranties including warranties of merchantability and fitness for a particular purpose are limited in duration to the shorter of the period provided by law or the period of this warranty, and under no circumstances shall Foremost be liable for incidental or consequential damages sustained in connection with the product. The express warranty above constitutes the entire warranty and is in lieu of all other expressed or implied.

Some states or provinces do not allow the exclusion or limitation of incidental or consequential damages, or limitation on how long an implied warrant lasts, so the above limitations or exclusions may not apply to you.

This warranty gives you specific legal rights, and you may also have other rights which vary from state to state or province to province.

Foremost International Ltd./Foremost Groups Inc. (le garant) garantit à l'acheteur d'origine seulement que tous les produits fabriqués et fournis par le garant seront libres de tout défaut de matériel ou de main d'œuvre, en usage normal, pour une période d'un (1) an à compter de la date d'achat de tous les produits garantis.

La présente garantie ne s'applique pas à tout dommage causé par l'usure normale, un accident, l'utilisation inappropriée, l'absence de réparation raisonnable et nécessaire, les modifications ou les réparations effectuées lors de l'installation du meuble.

Advenant une défectuosité du produit garanti, veuillez contacter notre département du service à la clientèle avec la copie de votre preuve d'achat pour révision et détermination d'un possible remplacement avec un produit fonctionnel équivalent aux frais du garant. Vous serez toutefois responsable de tous frais additionnels incluant, mais sans s'y limiter : les frais encourus pour enlever, transporter et réinstaller le produit, les frais de communication et tout autre service particulier qui peut vous être exigé, tel que le travail supplémentaire. Les produits remplacés sont uniquement garantis pour la période restante de la garantie originale

Sauf lorsque interdit par la loi en vigueur, la durée de toutes les garanties implicites, y compris celles portant sur la commercialité et l'adaptation à un usage particulier, est limitée à la période la plus courte entre la durée de garantie exigée par la loi et celle offerte dans la présente garantie. Foremost n'est aucunement responsable de tous dommages indirects ou consécutifs causés au produit. La garantie exprimée ci-dessus constitue la garantie complète et remplace toute autre garantie exprimée ou sous-entendue.

Certains états ou certaines provinces interdisent l'exclusion ou la limitation des dommages indirects ou accessoires, ou la limitation sur la durée d'une garantie tacite ; ces limitations ou exclusions ne s'appliquent peut-être pas à vous.

Cette garantie vous confère des droits légaux particuliers, et vous pourriez jouir d'autres droits selon votre état ou province de résidence.



KEEPING YOUR FURNITURE BEAUTIFUL / CONSERVER LA BAUTÉ DE VOTRE MEUBLE

WARNER LAUNDRY VANITY COMBO WITH WHITE QUARTZ TOP MEUBLE-LAVABO AVEC REVÊTEMENT EN QUARTZ BLANC 'WARNER'

Model # / No. de Modèle : WALVT2936

Quality wood furniture is a significant investment expected to last for generations. To maintain its beauty and help it last, wood furniture needs the right care. Foremost Furniture products are finished with two to three coats of lacquer for extra depth and long lasting durability. The sheen or gloss of the finish ranges from high to low, depending on the piece or collection. The finish protects the wood and adds to its beauty. No finish is totally indestructible. But with regular care, the finish will last much longer, providing years of enjoyment to you.

To protect and care for your furniture, we suggest the following:

- Avoid placing your Foremost furniture in direct sunlight, as sunlight causes fading.
- Clean up spills immediately. Use a blotting rather than a wiping action. Water left over a long period of time will cause white spots in the finish. Alcohol, perfume, after-shave and medications can cause severe finish damage.

Cleaning and polishing your furniture:

We recommend dusting frequently with a clean, soft, dry, lint-free cloth. Clean the surface by rubbing in the direction of the grain. We recommend polishing your furniture approximately every six months, using a clean, soft, lint-free cloth and rubbing the polish in the direction of the grain. We recommend polishes which contain detergents, emulsifiers and mineral oil.

Should you have any questions about your vanity, we would like to address the concern quickly. Our trained staff is ready to help you with quick, efficient service. Please call our toll free Customer Service number.

Le mobilier en bois de qualité constitue un investissement important sensé durer pendant des générations. Pour conserver longtemps son élégance, le mobilier en bois requiert un bon entretien. Les meubles de Foremost offrent une finition composée de deux à trois couches de vernis-laque pour une résistance à toute épreuve et une profondeur supplémentaire. Le lustre ou le brillant du fini varie d'élevé à faible, selon la pièce ou la collection. Le fini protège le bois et l'embellit. Il n'existe aucun fini qui soit parfaitement indestructible. Mais grâce à un entretien régulier, le fini durera beaucoup plus longtemps, vous permettant ainsi d'en profiter pendant des années.

Afin de protéger et d'entretenir votre mobilier, nous vous suggérons de prendre les mesures suivantes :

- Évitez de placer votre mobilier Foremost en plein soleil, car les rayons décolorent le mobilier.
- Nettoyez sans délai les liquides renversés. Il vaut mieux éponger la surface que l'essuyer. La surface laissée humide pendant une période de temps prolongée entraînera l'apparition de taches blanches sur le fini. L'alcool, le parfum, la lotion après rasage, ainsi que les médicaments risquent de gravement endommager le fini.

Nettoyage et polissage de votre meuble :

Nous vous recommandons de l'épousseter fréquemment au moyen d'un linge propre, doux et non pelucheux. Nettoyez la surface en la frottant dans le sens du grain. Nous vous recommandons de polir votre meuble tous les six mois environ, au moyen d'un linge propre, doux et non pelucheux et de nettoyer la surface en la frottant dans le sens du grain. Nous recommandons des produits à polir contenant des détergents, des émulsifiants et de l'huile minérale.

Si vous avez des questions à poser concernant notre mobilier, nous souhaitons y répondre dans les meilleurs délais. Notre personnel bien formé est prêt à vous aider en vous offrant un service rapide et efficace. Veuillez appeler notre numéro de service à la clientèle sans frais.

Toll Free Customer Service Assistance / Ligne sans frais du service à la clientèle

1-888-256-7551

Monday-Friday, 8:00a.m. to 5:30p.m., EST / Lundi à vendredi, de 8 h 30 à 16 h 30, HNE